

Гарантийный талон

Гарантийный талон передается покупателю вместе с изделием. Гарантийный талон должен храниться в течение всего гарантийного срока эксплуатации и в обязательном порядке предъявляться в момент обращения за гарантийным обслуживанием.

Правила эксплуатации и ухода за мебелью

- Во избежание перекоса мебель рекомендуется устанавливать на ровные поверхности. Эксплуатировать в сухих, проветриваемых помещениях при температуре не менее 10 градусов.
- Не следует устанавливать мебель близко к сырым, холодным стенам. Мебель должна быть защищена от прямого попадания солнечных лучей, не должна размещаться вблизи отопительных приборов. Если расстояние между боковой поверхностью нагревательного прибора и изделием мебели меньше 50 мм, рекомендуется использовать прокладку из теплоизоляционного материала.
- В случае загрязнения поверхностей, облицованных синтетическим материалом, пропитанных термореактивными полимерами, рекомендуется протирать их мягкой влажной тканью, затем сухой.
- В мебели, имеющей крепление болтами, винтами, шурупами и механизмы, при ослаблении соединений необходимо периодически подтягивать их.
- Поверхности деталей мебели оберегать от попадания влаги, щелочей, ацетона, спирта и т.д., а также от механических повреждений. На поверхность мебели не следует ставить горячие предметы.

Условия транспортировки и хранения.

Мебель транспортируют всеми видами транспорта в крытых транспортных средствах, а также в контейнерах. В пределах одного населенного пункта мебель допускается перевозить открытым автотранспортом при условии предохранения ее от повреждения, загрязнения и атмосферных осадков. При транспортировании изделий в местах соприкосновения их друг с другом, с кузовом транспортных средств и связочными материалами должны быть мягкие прокладки, предохраняющие от механических повреждений. Погрузочно-разгрузочные работы при транспортировании мебельных пакетов должны осуществляться так, чтобы в результате данных работ мебельные пакеты не получили механических повреждений. Изготовитель за сохранность изделия в период транспортирования ответственности не несет. Изделия мебели должны храниться в крытых помещениях при температуре не менее +2 градуса и относительной влажности воздуха от 45-70%.

Гарантии изготовителя.

Мебель соответствует требованиям настоящего стандарта при соблюдении условий транспортирования, эксплуатации и хранения. Гарантийный срок эксплуатации изделий - 24 месяца. Гарантийный срок исчисляется со дня передачи мебели. Срок ремонта соответствует сроку, определенному в Законе о защите прав потребителя, и не превышает 45 дней. Изготовитель имеет право без предварительного уведомления вносить изменения в изделие, которые не ухудшают его технические характеристики, а являются результатом работ по совершенствованию его конструкции или технологии производства.

Гарантийное обслуживание не производится в случае:

- Истечение гарантийного срока.
- При нарушении правил транспортировки и хранения.
- В случае нарушения правил эксплуатации и ухода за мебелью.
- При повреждении изделия или отдельных модулей в результате неправильной сборки.
- Нанесение ущерба изделию вследствие обстоятельств непреодолимой силы (стихия, пожар, наводнение, несчастные случаи и т.д.).
- При наличии следов постороннего вмешательства или ремонта.
- При обнаружении следов воздействия жидкостей, химикатов, растворителей, а также повреждений животными, механических повреждений.
- Неправильной трансформации моделей, повлекших повреждения.
- Превышение допустимых нагрузок на механизм трансформации стола – 250 кг, равномерно распределенной по всей плоскости столешницы.
- Использование изделий в производственных целях.
- Нанесение ущерба изделию в результате внесения изменений в его конструкцию.

Недостатком мебели не являются:

- Незначительная разнооттеночность цвета и отличие рисунка ламинированных поверхностей (декора);
- Мелкие волосные трещины возникшие в ходе эксплуатации;
- Появление скрипа в процессе эксплуатации механизмов, петель или роликов дверей, а также тугого раскладывания механизма, тугого открывания дверей или выдвигания ящиков не являющиеся дефектом и легко устраняются путем смазывания трущихся деталей и болтовых соединений машинным маслом или его аналогами (WD-40, силиконовая смазка и т.д.)
- Небольшие дефекты на скрытых поверхностях изделия, где они не видны и не портят внешний вид изделия.

ВНИМАНИЕ! Сохраняйте гарантийный талон в течение всего гарантийного срока!

Маркировочный ярлык

Наименование изготовителя: ООО Король диванов

Дата изготовления:

ТР ТС 025-2012
ГОСТ 16371-2014

Наименование изделия: Тумба BOSS STANDART

Гарантийный срок: 24 месяца
Срок службы: 10 лет



Тумба BOSS STANDART



ФУРНИТУРА

*фурнитура может отличаться от представленной

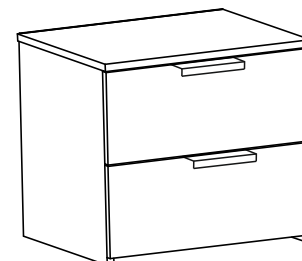

Шариковые направляющие 300 - 350 мм 2 компл.

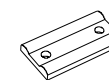

Подпятник x4



Заглушка под эксцентрик x16



Полкодержатель x4



Гвоздь x60



Шуруп 3,5x16 x24



Шуруп 4,2x16 x4



Ключ для евровинта x1



Ручка торцевая x2



Заглушка под евровинт x8



Шток эксцентрика x16



Эксцентрик x16



Евровинт x8

500x420x450h

Наименование,габариты					
№	Наименование	Длина	Ширина	Толщина	К-ВО
1	Крышка тумбы	500	418	16	1
2	Фасад ящика	498	204	16	2
3	Боковина тумбы правая	431	400	16	1
4	Боковина тумбы левая	431	400	16	1
5	Дно тумбы	465	400	16	1
6	Боковина ящика тумбы	350	124	16	4
7	Зад ящика тумбы	408	124	16	2
8	Стенка тумбы	494	428	3	1
9	Дно ящика	438	348	3	2

Инструменты для сборки тумбы

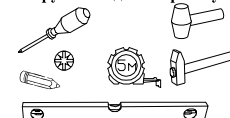

**Инструменты в комплект тумбы не входят



Ручной электроинструмент использовать на малых оборотах и избегать прокручивания фурнитуры в материале.



Затяжка эксцентрика производится только отверткой.



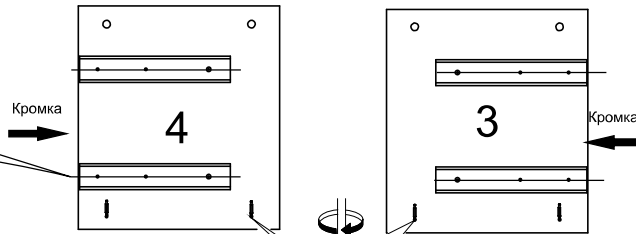

Порядок монтажа шариковых направляющих полного выдвижения

1. Выдвиньте направляющую на полную длину.
2. Отодвиньте фиксирующий рычаг с внутренней стороны направляющей.
3. Отделите ответную часть направляющей от основной.
4. Части направляющих крепят независимо друг от друга, но соблюдая взаимную ориентацию. Ответная часть крепится к выдвижной части мебели при помощи саморезов 3,5x16
5. Сборочные единицы мебели с закрепленными на них частями шариковых направляющих совмещаются вместе и задвигаются до характерного щелчка.

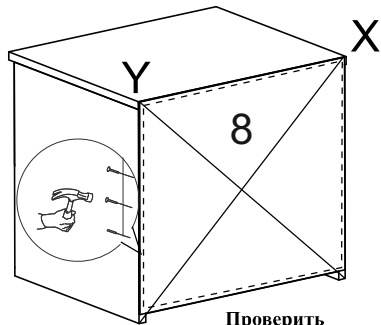
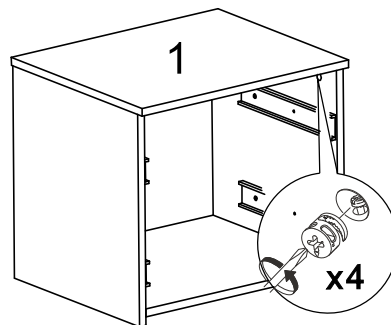
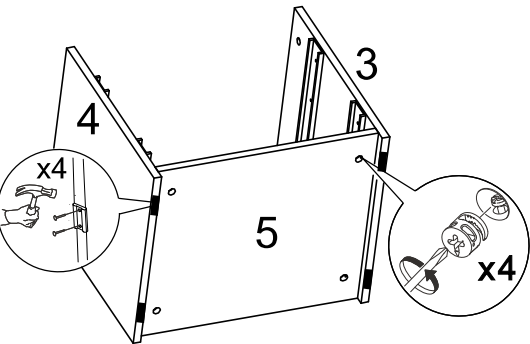

Проверить диагональ X=Y

Перед установкой ручки удалить защитную пленку (при ее наличии)

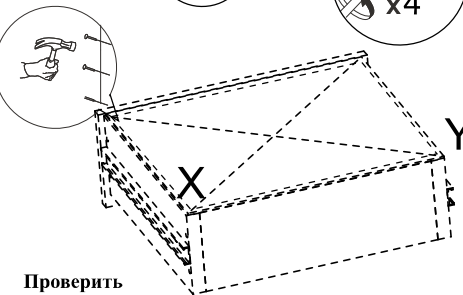
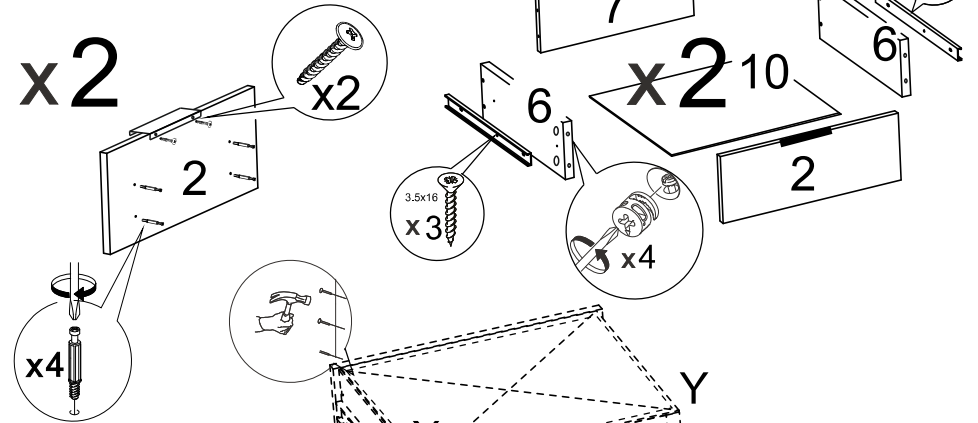

Проверить диагональ X=Y

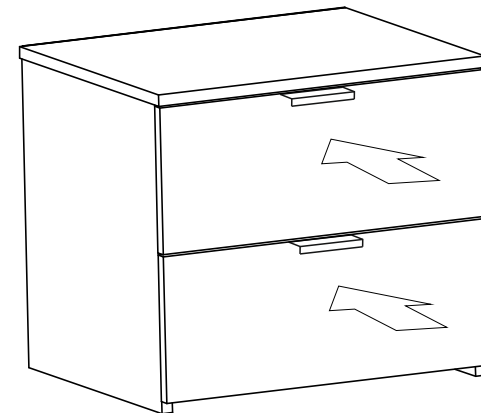

После сборки тумбы заглушить все видимые евроинты и эксцентрики.