

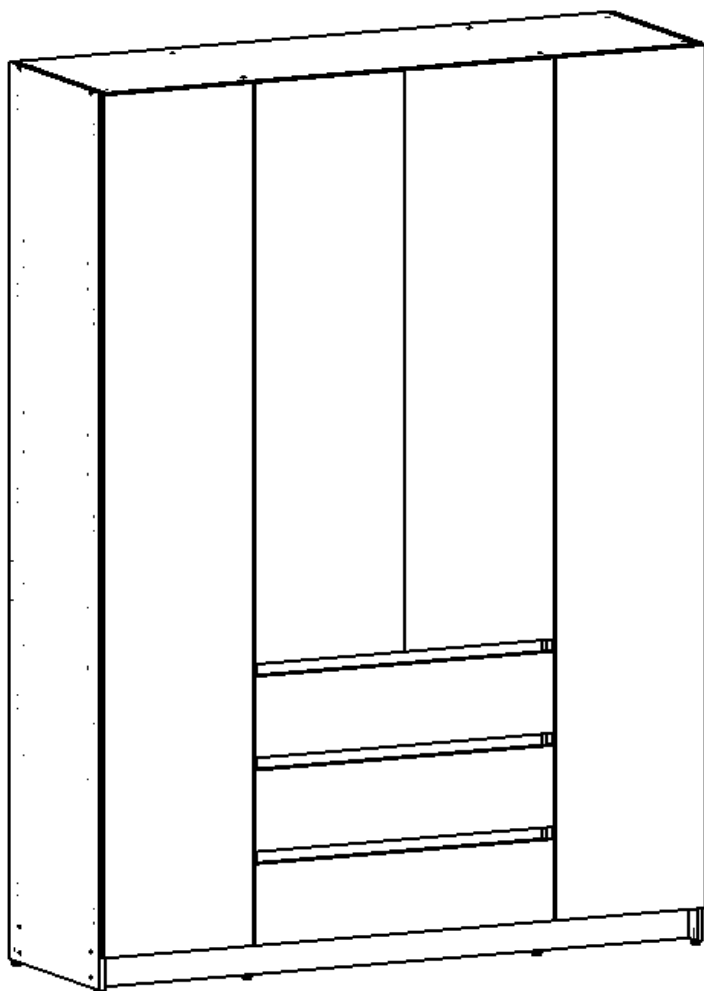

## Идея 180 шкаф распашной 4Д + ЯЩИКИ\*



\*возможно дополнение шкафа  
стеллажами, антресолями

1800x510x2210h

**Инструмент для сборки (в комплект не входит)**



### **Важная информация:**

Во избежание нанесения царапин, сборку мебели необходимо выполнять на мягкой поверхности, например ковер.

Фабрикой-изготовителем рекомендовано производить сборку крупногабаритной корпусной мебели в горизонтальном положении.

№	Идея 180 шкаф распашной 4Д+Ящики* состоит из	Кол-во
1	Идея 180 шкаф распашной 4Д+Ящики Пакет 1/4	1
2	Идея 180 шкаф распашной 4Д+Ящики Пакет 2/4	1
3	Идея 180 шкаф распашной 4Д+Ящики Пакет 3/4	1
4	Идея 180 шкаф распашной 4Д+Ящики Пакет 4/4	1

Список деталей						
№	Наименование	Материал	Длина	Ширина	Толщина	к-во
1	Шкаф Идея 220 Боковина	ЛДСП 16	2200	490	16	2
2	Шкаф Идея 220 Стойка	ЛДСП 16	2088	490	16	2
3	Шкаф Идея 220 Фасад 450	ЛДСП 16	2116	444	16	2
3а	Шкаф Идея 220 Фасад 450 Малый Левый	ЛДСП 16	1426	444	16	1
3б	Шкаф Идея 220 Фасад 450 Малый Правый	ЛДСП 16	1426	444	16	1
4	Шкаф Идея 220 Полка 450 Эксц	ЛДСП 16	490	433	16	2
5	Шкаф Идея 220 Полка 450 Вкл	ЛДСП 16	490	433	16	6
6	Шкаф Идея 180x220 Крышка	ЛДСП 16	1764	490	16	1
7	Шкаф Идея 180x220 Дно	ЛДСП 16	1764	490	16	1
8	Шкаф Идея 180x220 Цоколь	ЛДСП 16	1764	80	16	2
9а	Шкаф Идея 135/180 Задняя Стенка	ХДФ 3	2114	455	3	2
9б	Шкаф Идея 180 Задняя Стенка	ХДФ 3	2114	440	3	2
10	Шкаф Идея 180x220 Полка Б Эксц	ЛДСП 16	866	490	16	2
11	Шкаф Идея 220 Фасад 90 Ящика	ЛДСП 16	200	890	16	3
12	Шкаф Идея 220 Планка 90 Ящика	ЛДСП 16	60	866	16	3
13	Шкаф Идея 220 Боковина Ящика	ЛДСП 16	434	130	16	6
14	Шкаф Идея 220 Задник 90 Ящика	ЛДСП 16	840	130	16	3
15	Шкаф Идея 220 Дно 90 Ящика	ХДФ 3	836	446	3	3

### ФУРНИТУРА

\*фурнитура может отличаться от представленной

 <b>А</b> Евровинт 6,3x50 x34	 <b>Б</b> Евровинт 6,3x13 x32	 <b>В</b> Шуруп (светлый) 3,5x16 x80	 <b>Г</b> Полкодер- жатель x16	 <b>Д</b> Шток полкодер- жателя x16	 <b>Е</b> Полкодер- жатель x33
 <b>Ж</b> Эксцентрик x18	 <b>З</b> Шток эксцентрика	 <b>И</b> Гвоздь Х240	 <b>К</b> Держатель штанги x2	 <b>Л</b> Штанга 861 мм x1	 <b>М</b> Петля накладная x16
 <b>Н</b> Профиль 403 мм x1 675 мм x1 973 мм x1	 <b>О</b> Шариковые направляющие 450 мм x3	 <b>П</b> Дюбель опора М6 x8	 <b>Р</b> Опора болт М6 x8	 <b>С</b> Корпус толкателя x4	 <b>Т</b> Толкатель x4
 <b>Заглушка для отверстий</b>	 <b>Заглушка эксцентрика x18</b>	 <b>Заглушка евровинта x34</b>	 <b>или</b> <b>Ключ под евровинт</b>		



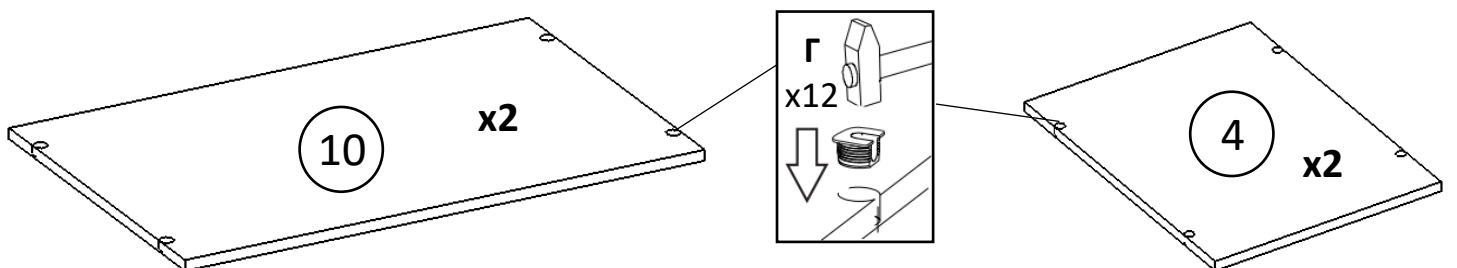
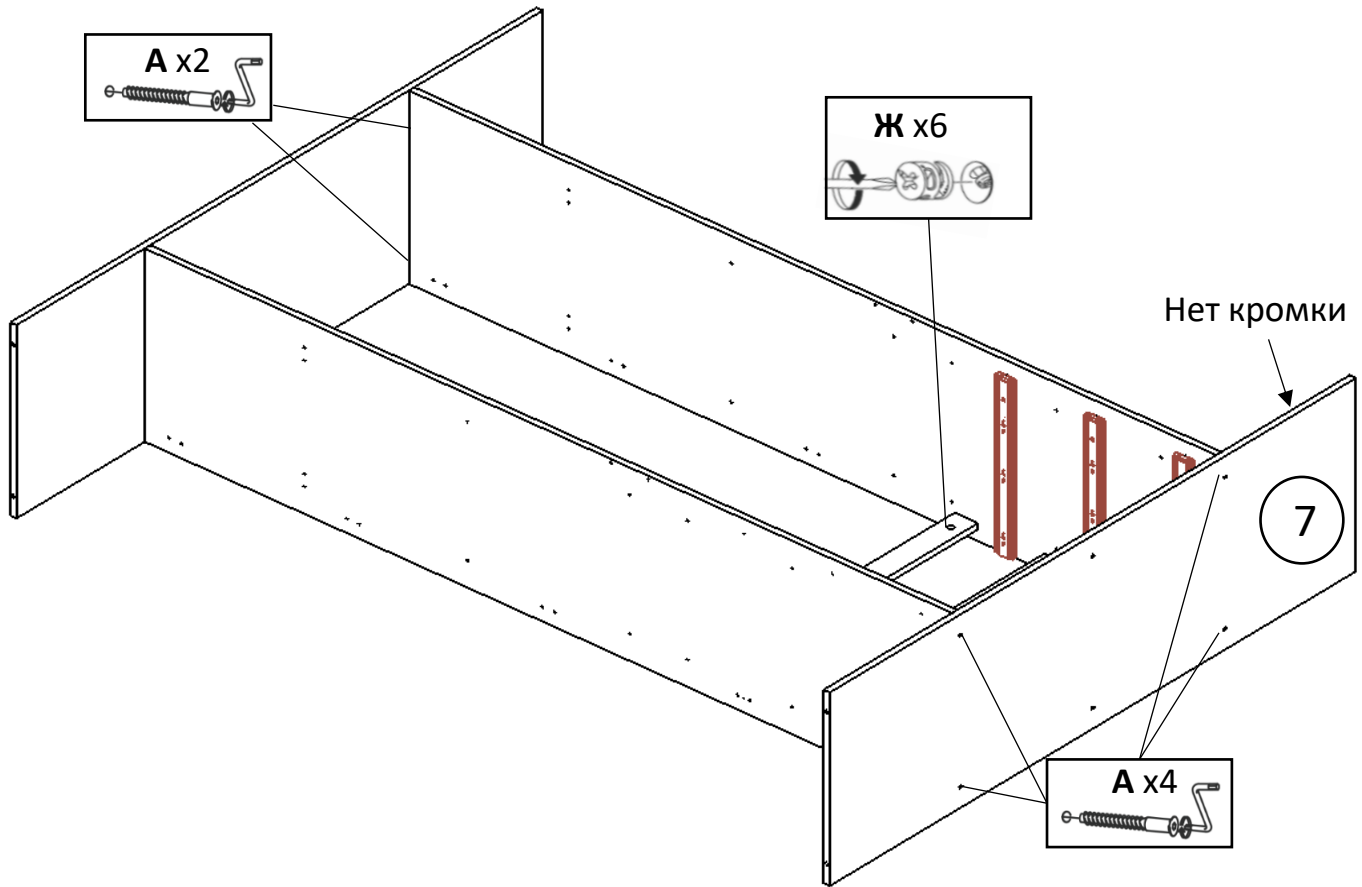
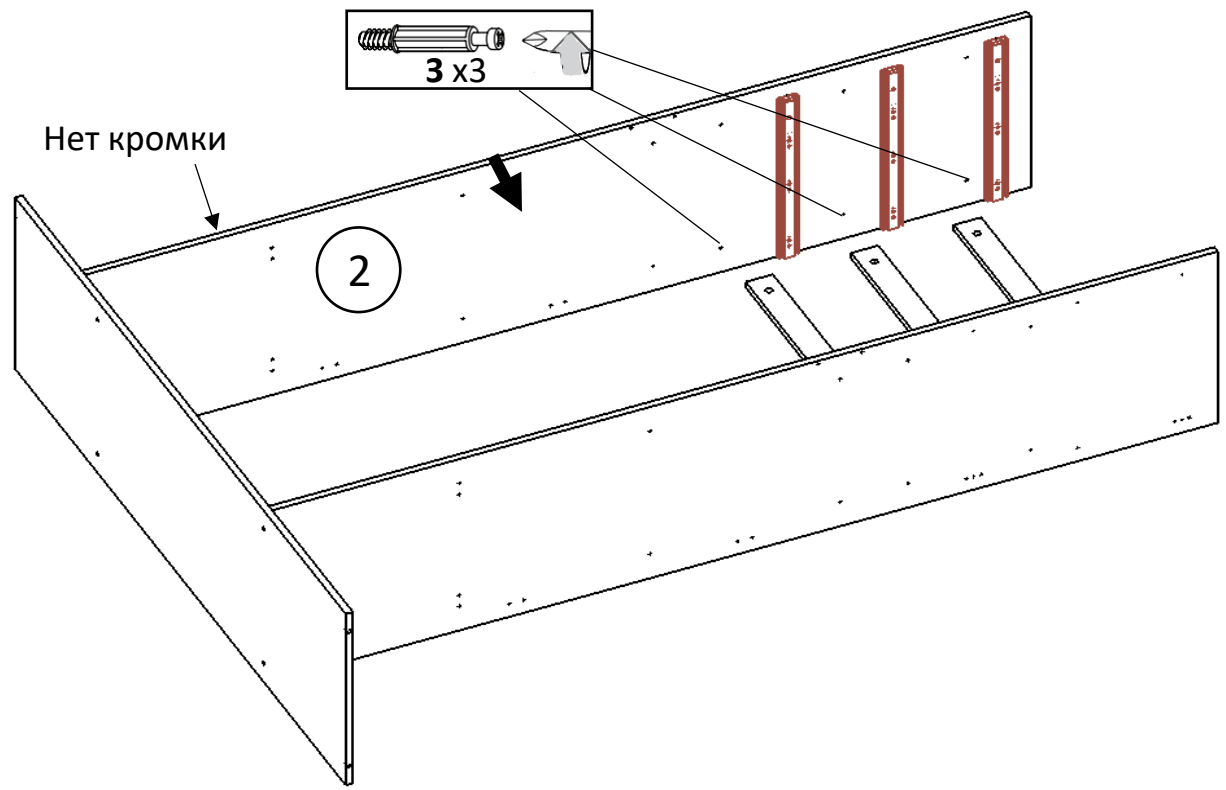

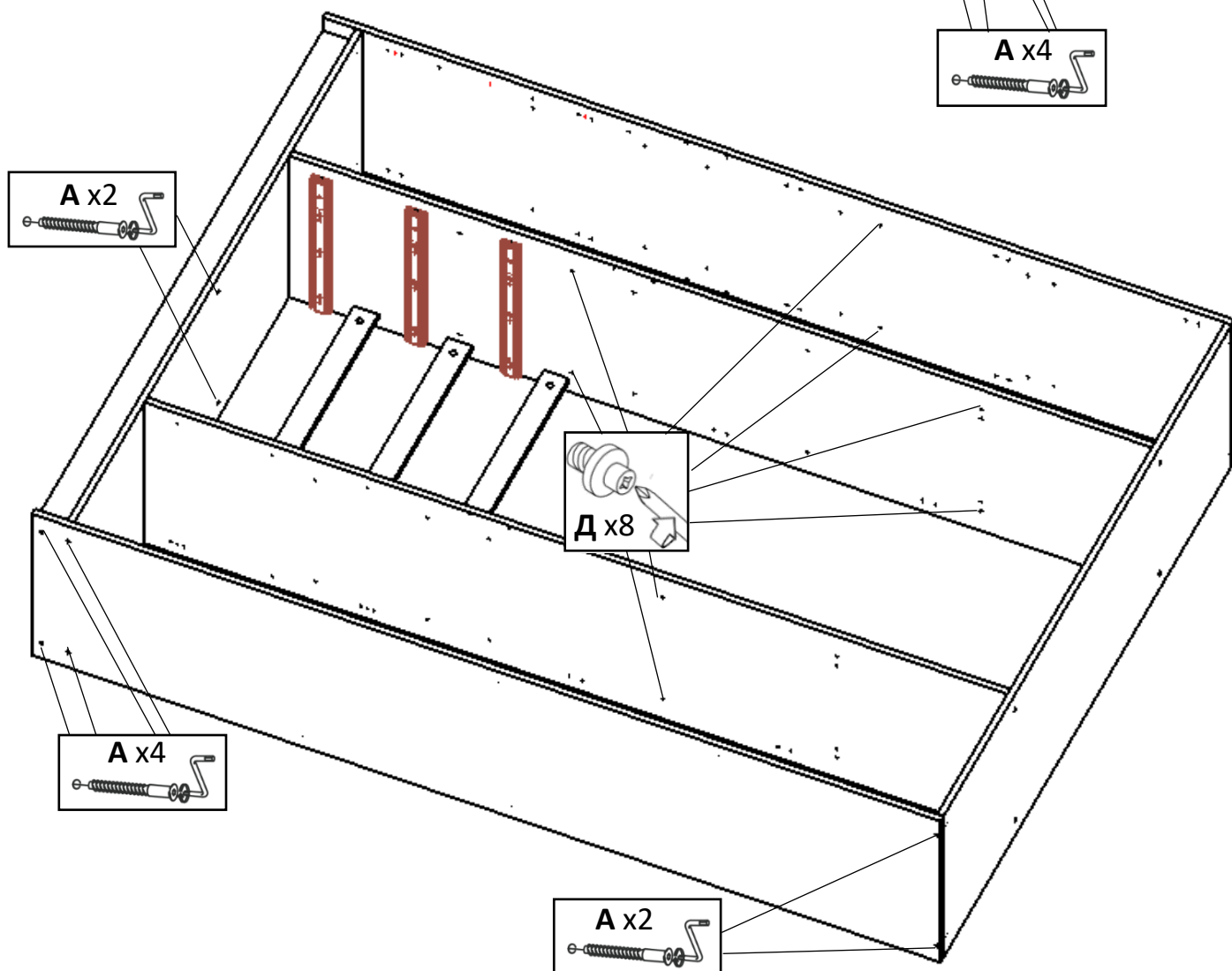
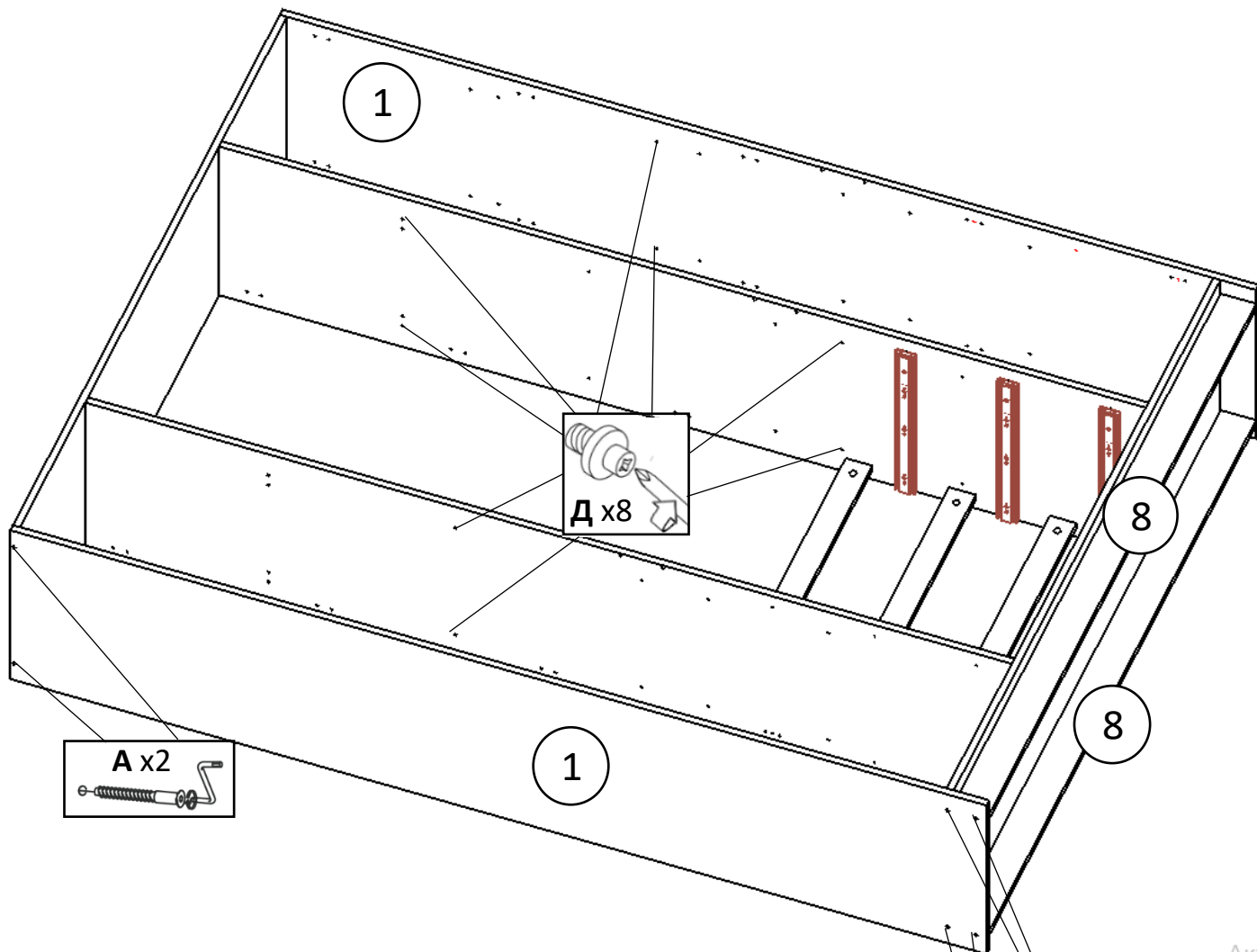

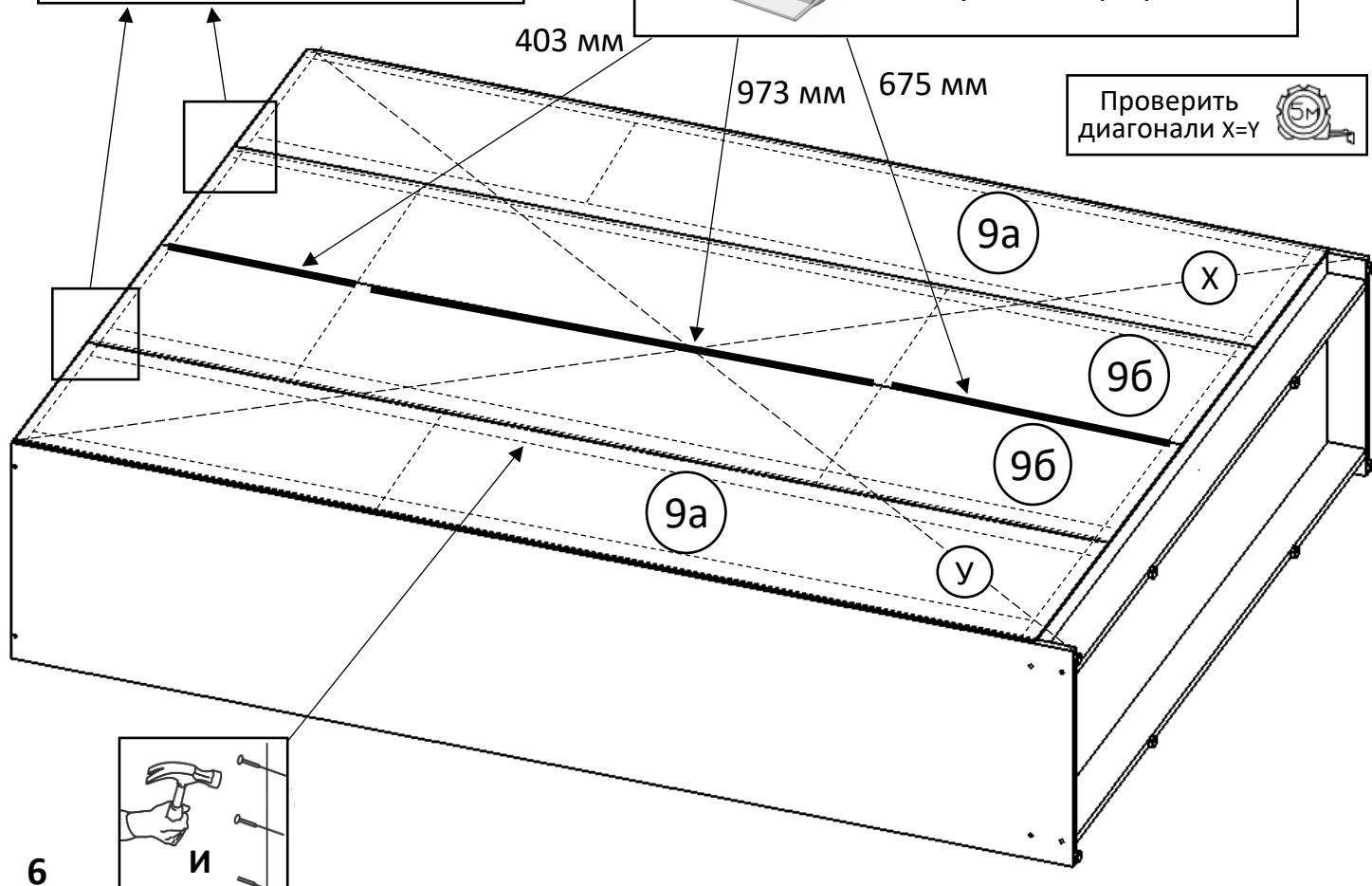
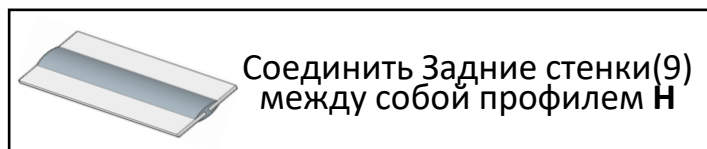
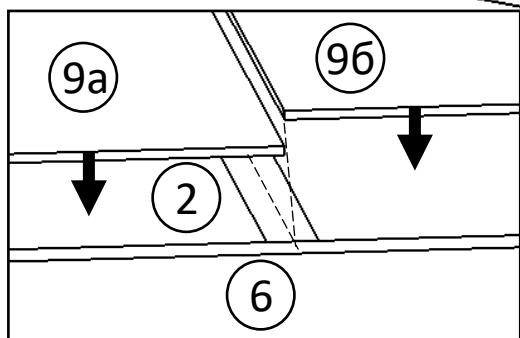
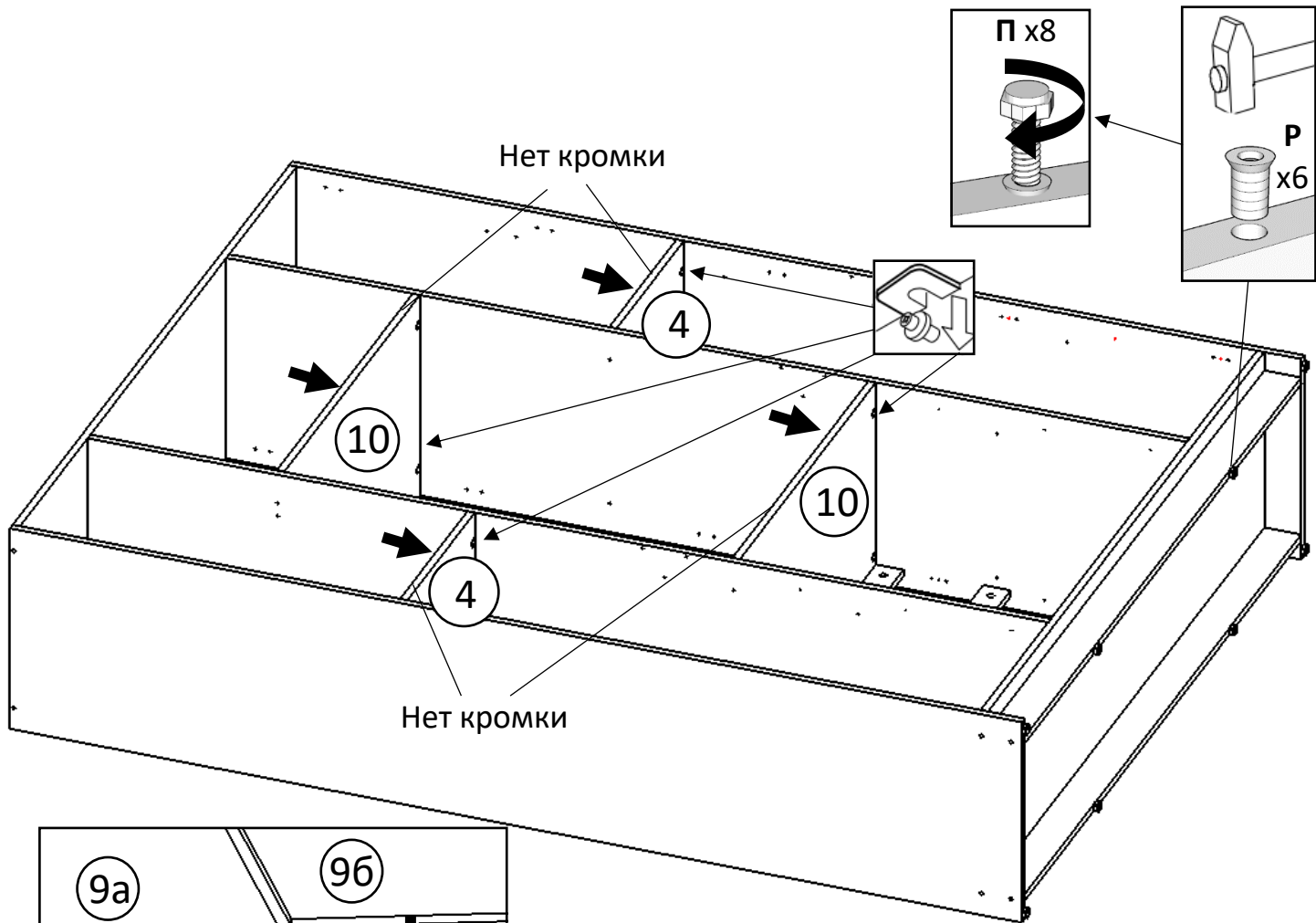

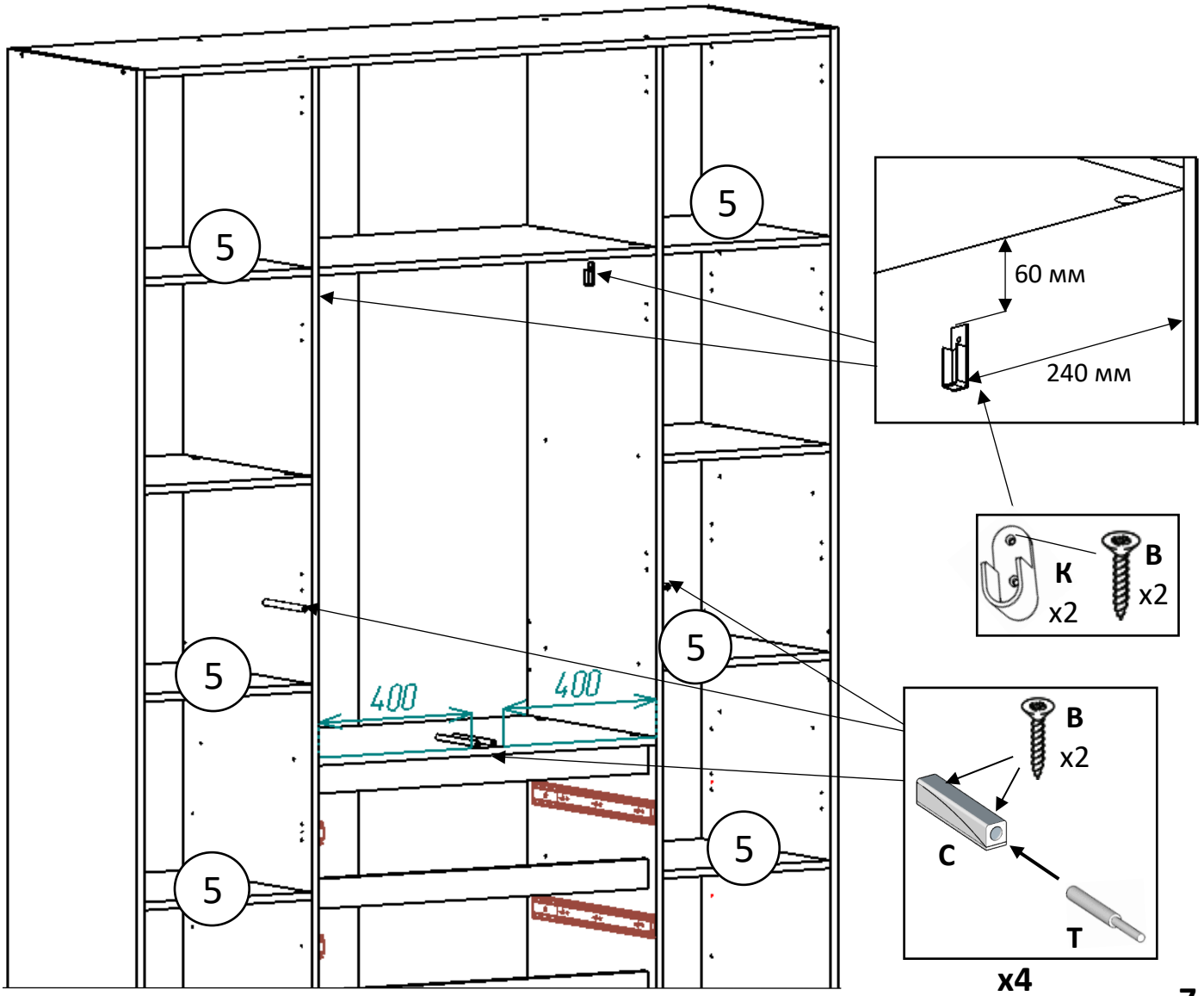
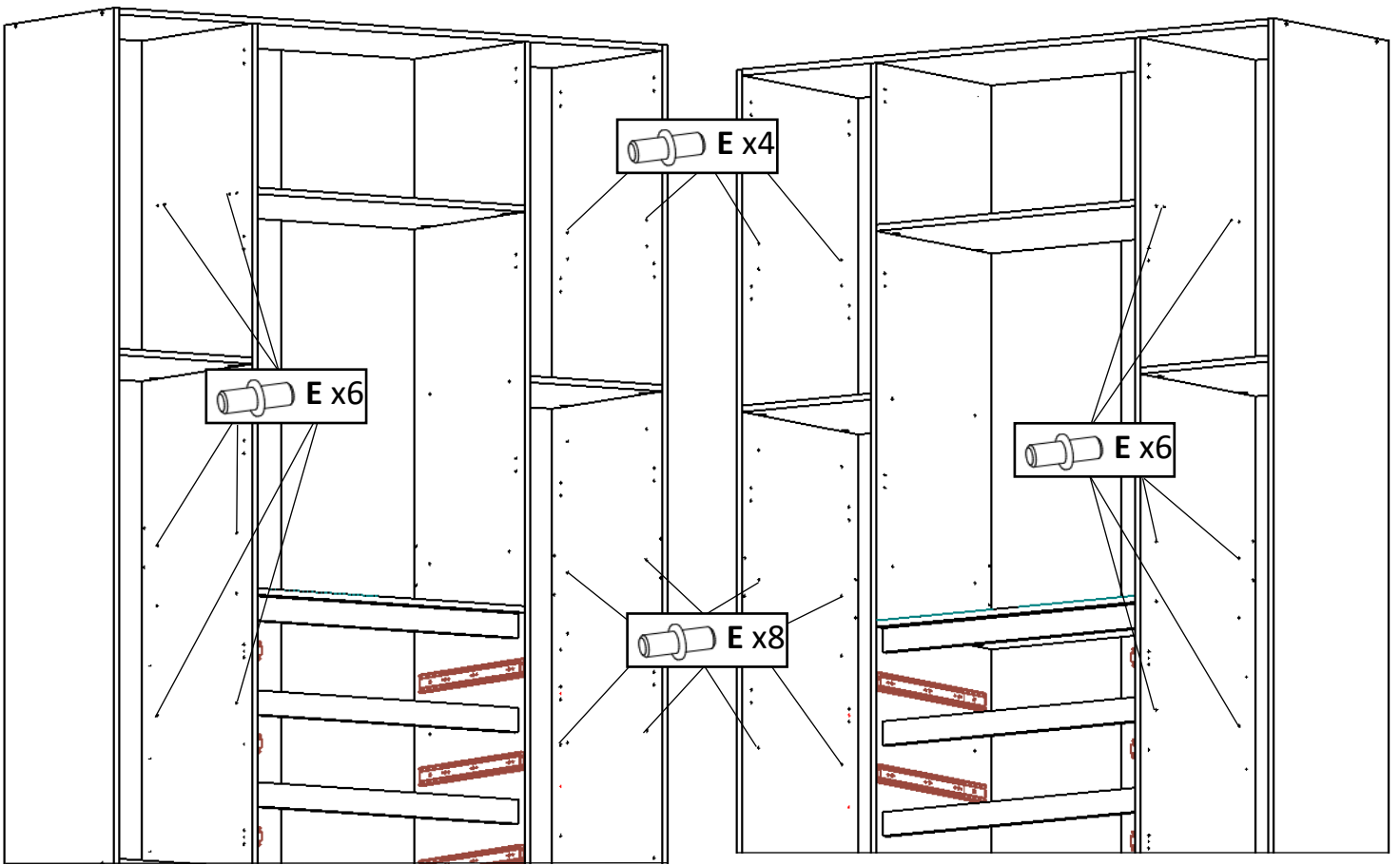

x4

# Сборка ящиков - 3 шт.

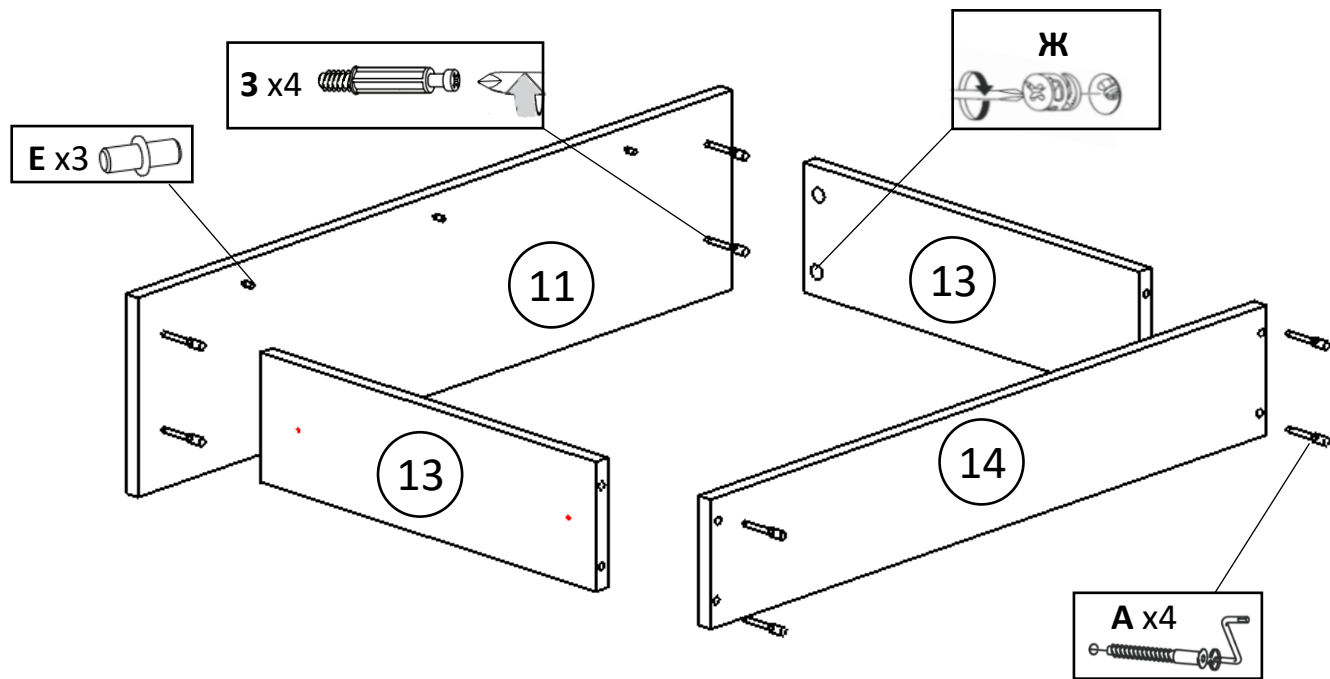

Проверить диагонали  $X=Y$

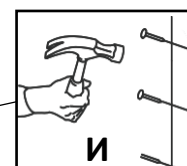

На деталях 13 начертить линии по отверстиям 3 мм как показано на схеме

Закрутить шурупы в отверстия направляющих по линии на деталях 13

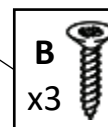
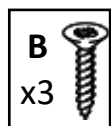

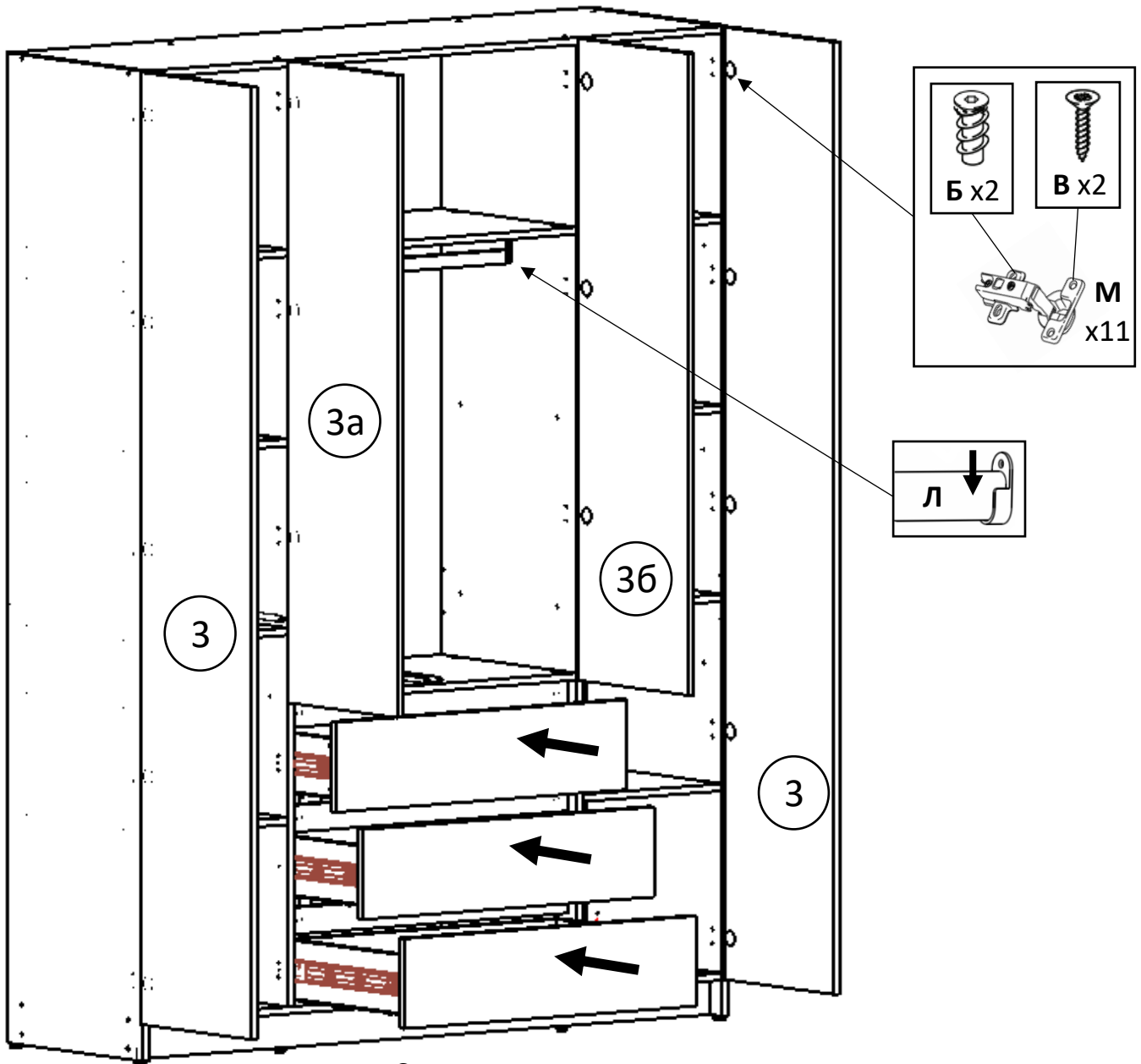

Совместив ответные части направляющих на корпусе шкафа и на ящиках установить ящики в шкаф, задвинув их до характерного щелчка.

### Регулировка дверных петель:

- Отрегулируйте винтом 1 наклон створки двери относительно вертикали корпуса (ось X)
- Ослабьте винт 2, отрегулируйте зазор между створкой двери и корпусом (ось Y), затем затяните винт 2
- Ослабьте винт 3, отрегулируйте створку двери по высоте (ось Z), затем затяните винт 3

После сборки заглушить все видимые отверстия

# Гарантийный талон

Гарантийный талон передается покупателю вместе с изделием. Гарантийный талон должен храниться в течение всего гарантийного срока эксплуатации и в обязательном порядке предъявляться в момент обращения за гарантийным обслуживанием.

## Правила эксплуатации и ухода за мебелью

1. Во избежание перекоса мебель рекомендуется устанавливать на ровные поверхности. Эксплуатировать в сухих, проветриваемых помещениях при температуре не менее 10 градусов.
2. Не следует устанавливать мебель близко к сырým, холодным стенам. Мебель должна быть защищена от прямого попадания солнечных лучей, не должна размещаться вблизи отопительных приборов. Если расстояние между боковой поверхностью нагревательного прибора и изделием мебели меньше 50 мм, рекомендуется использовать прокладку из теплоизоляционного материала.
3. В случае загрязнения поверхностей, облицованных синтетическим материалом, пропитанных термореактивными полимерами, рекомендуется протирать их мягкой влажной тканью, затем сухой.
4. В мебели, имеющей крепление болтами, винтами, шурупами и механизмы, при ослаблении соединений необходимо периодически подтягивать их.
5. Поверхности деталей мебели оберегать от попадания влаги, щелочей, ацетона, спирта и т.д., а также от механических повреждений. На поверхность мебели не следует ставить горячие предметы.

## Условия транспортировки и хранения.

Мебель транспортируют всеми видами транспорта в крытых транспортных средствах, а также в контейнерах. В пределах одного населенного пункта мебель допускается перевозить открытым автотранспортом при условии предохранения ее от повреждения, загрязнения и атмосферных осадков. При транспортировании изделий в местах соприкосновений их друг с другом, с кузовом транспортных средств и связочными материалами должны быть мягкие прокладки, предохраняющие от механических повреждений. Погрузочно-разгрузочные работы при транспортировании мебельных пакетов должны осуществляться так, чтобы в результате данных работ мебельные пакеты не получили механических повреждений. Изготовитель за сохранность изделия в период транспортирования ответственности не несет. Изделия мебели должны храниться в крытых помещениях при температуре не менее +2 градуса и относительной влажности воздуха от 45-70%.

## Гарантии изготовителя.

Мебель соответствует требованиям настоящего стандарта при соблюдении условий транспортирования, эксплуатации и хранения. Гарантийный срок эксплуатации изделий - 24 месяца. Гарантийный срок исчисляется со дня передачи мебели. Срок ремонта соответствует сроку, определенному в Законе о защите прав потребителя, и не превышает 45 дней. Производитель имеет право без предварительного уведомления вносить изменения в изделие, которые не ухудшают его технические характеристики, а являются результатом работ по усовершенствованию его конструкции или технологии производства.

## Гарантийное обслуживание не производится в случае:

1. Истечение гарантийного срока.
2. При нарушении правил транспортировки и хранения.
3. В случае нарушения правил эксплуатации и ухода за мебелью.
4. При повреждении изделия или отдельных модулей в результате неправильной сборки.
5. Нанесение ущерба изделию вследствие обстоятельств непреодолимой силы (стихия, пожар, наводнение, несчастные случаи и т.д.).
6. При наличии следов постороннего вмешательства или ремонта.
7. При обнаружении следов воздействия жидкостей, химикатов, растворителей, а также повреждений животными, механических повреждений.
8. Неправильной трансформации моделей, повлекших повреждения.
9. Превышение допустимых нагрузок на механизм трансформации стола – 250 кг. равномерно распределенной по всей плоскости столешницы.
10. Использование изделий в производственных целях.
11. Нанесение ущерба изделию в результате внесения изменений в его конструкцию.

## Недостатком мебели не являются:

1. Незначительная разнооттеночность цвета и отличие рисунка ламинированных поверхностей (декора);
2. Мелкие волосьяные трещины возникшие в ходе эксплуатации;
3. Появление скрипа в процессе эксплуатации механизмов, петель или роликов дверей, а также тугое раскладывание механизма, тугое открывание дверей или выдвигание ящиков не является дефектом и легко устраняется путём смазывания трущихся деталей и болтовых соединений машинным маслом или его аналогами (WD-40, силиконовая смазка и т.д.)
4. Небольшие дефекты на скрытых поверхностях изделия, где они не видны и не портят внешний вид изделия.

**ВНИМАНИЕ! Сохраняйте гарантийный талон в течение всего гарантийного срока!**

# Маркировочный ярлык

Наименование изготовителя: ООО Король диванов

Дата изготовления:

ТР ТС 025/2012

ГОСТ 16371-2014

Наименование изделия:

**Идея 180 шкаф распашной  
4Д + ЯЩИКИ**

Гарантийный срок: 24 месяца

Срок службы: 10 лет



**Идея 180 шкаф распашной 4Д+Ящики Пакет**

1/4

Мебель бытовая, Мебель для хранения (корпусная)

ООО "Король диванов", 410531, Саратовская обл, г.о. город  
Саратов, Клещевка с, Вольская ул, здание 1/12, строение 1  
Россия 20.01.2026 | Гарантия 24 мес | Срок службы 10 л.

EAЭС N RU Д-RU.PA08.B.28958/25

ГОСТ 16371-2014



**Идея 180 шкаф распашной 4Д+Ящики Пакет**

2/4

Мебель бытовая, Мебель для хранения (корпусная)

ООО "Король диванов", 410531, Саратовская обл, г.о. город  
Саратов, Клещевка с, Вольская ул, здание 1/12, строение 1  
Россия 20.01.2026 | Гарантия 24 мес | Срок службы 10 л.

EAЭС N RU Д-RU.PA08.B.28958/25

ГОСТ 16371-2014



**Идея 180 шкаф распашной 4Д+Ящики Пакет**

3/4

Мебель бытовая, Мебель для хранения (корпусная)

ООО "Король диванов", 410531, Саратовская обл, г.о. город  
Саратов, Клещевка с, Вольская ул, здание 1/12, строение 1  
Россия 20.01.2026 | Гарантия 24 мес | Срок службы 10 л.

EAЭС N RU Д-RU.PA08.B.28958/25

ГОСТ 16371-2014



**Идея 180 шкаф распашной 4Д+Ящики Пакет**

4/4

Мебель бытовая, Мебель для хранения (корпусная)

ООО "Король диванов", 410531, Саратовская обл, г.о. город  
Саратов, Клещевка с, Вольская ул, здание 1/12, строение 1  
Россия 20.01.2026 | Гарантия 24 мес | Срок службы 10 л.

EAЭС N RU Д-RU.PA08.B.28958/25

ГОСТ 16371-2014

